

Klemmabschieber

KA

Der **Klemmabschieber Typ KA** ist für die Handhabung von Gütern konzipiert, die auf Zieh-Pappen (Slip Sheets) platziert sind, wie Zementsäcke, verpackte Lebensmittel und Getränke. Vorteile von Slip Sheets sind das niedrige Gewicht, der minimale Platzbedarf und die geringeren Kosten pro Einheit im Vergleich zu Paletten.

Die Klemmabschieber sind als Schnellwechsellmodell (**GZ**) mit Gabelzinkenbefestigung erhältlich. Die Montage am Stapler ist in ca. 1 min möglich. Eine weitere Option ist die ISO-Gabelträger-Montage (**ISO**), welche für einen langfristigeren Einsatz am Stapler gedacht ist und ein verbessertes Handling bietet. Es ist zudem eine Slip-Sheet Sparfunktion, sowie ein Abstands-Kit für den Einsatz in Kombination mit Lastschutzgitter am Stapler erhältlich.



Abb. = KA 16-2-GZ

Typ	Tragfähigkeit kg/LSP mm	Plattenlänge PL mm	Plattenbreite PB mm	Spalt SP mm	Gesamtbreite PB ges. min./max mm	Schildbreite SB mm	Schildhöhe SH mm	max. Gabelbreite mm	max. Gabelstärke GH mm	Vorschub S mm	V mm	ESP 1/ ESP 2 hor. mm	ESP 1/ ESP 2 vert. mm	Gewicht kg
Aufsteckbar auf Gabelzinken														
KA 16-1-GZ-EU	1600/610	1220	350	175	875/-	800	1000	150	35-50	1275	165	269/765	281/215	315
KA 16-1-GZ			380	100/250	860/1010	1000	1000					278/778	281/217	325
KA 16-2-GZ			450	100/250	1000/1150							298/778	269/207	335
Aufsteckbar auf Gabelzinken mit Slip-Sheet Sparfunktion														
KA 16-1-GZ-P	1600/610	1220	380	100/250	860/1010	1000	1000	150	35-50	1275	250	295/712	280/226	382
KA 16-2-GZ-P			450	100/250	1000/1150						250	313/714	269/217	395
Gabelträger montiert ISO II, min. GT Breite 510 mm														
KA 16-1-ISO	1600/610	1220	380	90/185/280	860/1050	1000	1000	-	-	1275	165	319/621	182/143	512
KA 16-2-ISO			450	90/185/280	990/1180			-	-		165	340/620	164/128	555
Gabelträger montiert ISO II, mit sep. Seitenschub +/- 100 mm, min. GT Breite 700 mm														
KA 16-1-ISO-S	1600/610	1220	380	90/185/280	860/1050	1000	1000	-	-	1275	210	352/582	194/157	572
KA 16-2-ISO-S			450	90/185/280	1000/1180			-	-		210	381/580	177/142	615
Für den Einsatz mit Lastschutzgitter am Stapler muss das Vorbaumaß erhöht werden:														
KA 16-1-GZ mit Abstands-Kit	1600/610	1220	380	100/250	860	1000	1000	150	35-50	1275	235	325/790	278/218	348
KA 16-2-GZ mit Abstands-Kit			450	100/250	1000						235	345/792	267/209	358

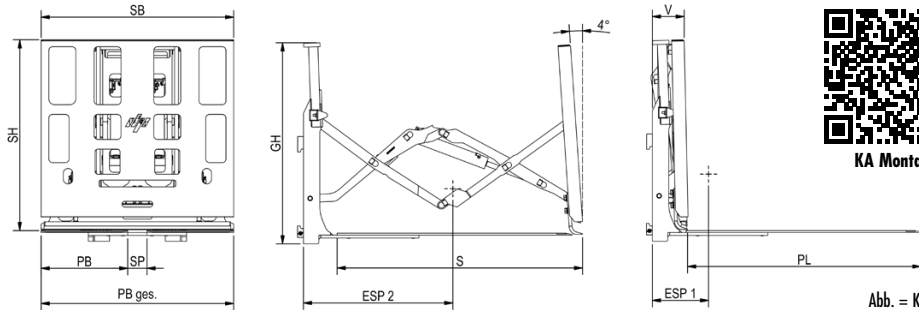

Bild zeigt Typ KA 16-2-GZ-P

- 1 Hydraulikfunktion erforderlich (2 Hydraulikfunktionen bei Typ KA-ISO-S, KA-GZ-P)
- inkl. Anschlussschläuche und Kupplungen
- andere Größen auf Anfrage
- Multifaster-Kupplungssystem auf Anfrage
- empfohlene Gabelzinkenlänge 1100 mm (max. 1200mm)
- für den Einsatz mit Staplerlastschutzgitter muss ein Abstandshalter montiert werden
- Änderung der Tragplatten auf einteilig/durchgehend ohne Spalt:
für KA Modelle der GZ Baureihe auf Anfrage
für KA Modell der ISO Baureihe auf Anfrage