

Doppelpalettengabel für 2-4 Paletten

**DPK
ISO III**

Die **Doppelpalettengabel** kann durch ihre hydraulische Gabelverstellung und ihre langen Gabelzinken zwei oder vier Paletten aufnehmen. Der Abstand der Paletten kann auf 0 zusammengefahren werden. Die robuste Körperkonstruktion auf Wellenbasis garantiert Langlebigkeit und maximale Betriebssicherheit. LKW können durch die langen Gabeln problemlos von einer Seite be- und entladen werden. Die Geräte haben serienmäßig einen separaten Seitenschub.

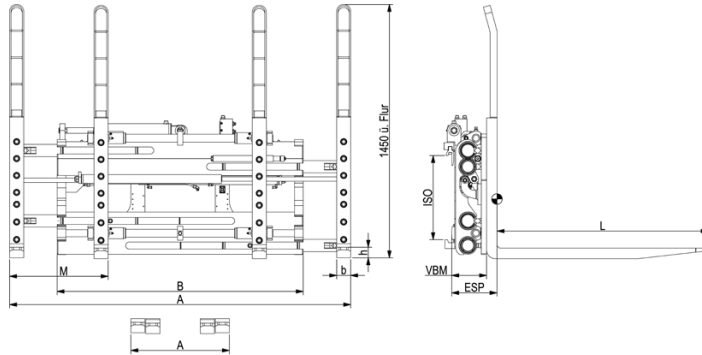

Typ	für Stapler to LSP mm	min. GT Breite mm	Tragf. kg LSP mm	ISO	Breite B mm	Öffnungs- bereich A AK-AK mm	Paarabstand M mm	GZ b x h x L mm	Seitenschub mm	V mm	ESP hor. mm	ESP vert. mm	Gewicht kg
DPK 34	3,5-4,0/500	1150	1600/1200	III	1200	560-1940	560	80x60x2400	+/- 100	182	579	177	780
DPK 45	4,0/600- 5,0/500	1350	2500/1200	III	1400	560-1940		80x65x2400	+/- 150	195	570	174	933
DPK 48	5,0/600	1350	2800/1200	III	1400	560-1940		80x65x2400	+/- 150	198	580	174	943

- 2 Hydraulikfunktionen erforderlich
- inkl. Anschlussschläuche und Kupplungen
- serienmäßig separater Seitenschub

- optional mit Vollstahlgitter auf Anfrage
- Ziehnahe auf Gabelzinkenspitze auf Anfrage
- automatischer Schmierstoffgeber auf Anfrage

- Einzelpaarsteuerung auf Anfrage
- Scannerhalter auf Anfrage

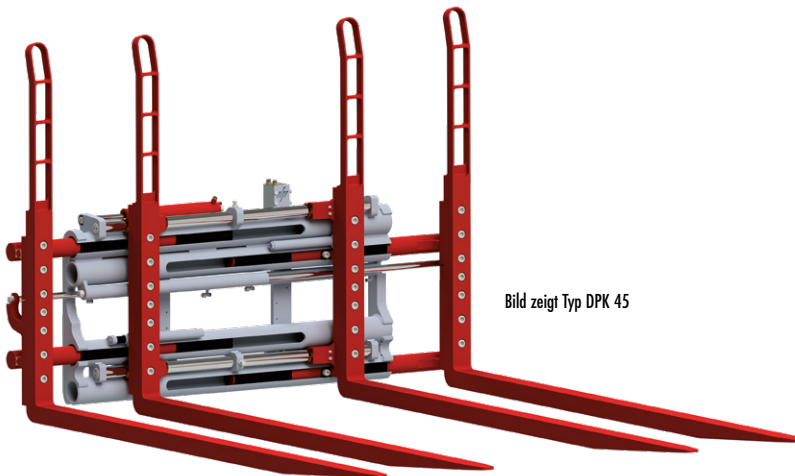

Bild zeigt Typ DPK 45