

Drehbare Klammergabel 360°

**DUZ-S
ISO IV**

serienmäßig mit angeschraubten Gabelzinken, mit separatem Seitenschub

Die Drehbare Klammergabel Typ DUZS ist ein universell einsetzbares Anbaugerät und 360 Grad endlos drehbar. Die Last kann auf den Gabelzinken bzw. zwischen den Gabelzinken (geklammert) aufgenommen werden. Zusätzlich wird die drehbare Klammergabel zum Entleeren von Gitterboxen, Kisten und sonstigen Behältnissen eingesetzt. Das Gerät verfügt über einen separaten Seitenschub.

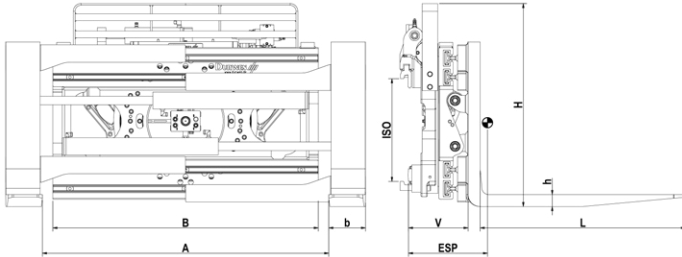

Typ	Tragfähigkeit auf Gabeln kg LSP mm	Tragfähigkeit als Klammer kg LSP mm	für Stapler to LSP mm	ISO	Breite B mm	Öffnungsbereich A IK-IK mm	Gabelzinken b x h x L mm	Seitenschub mm	H mm	V mm	ESP mm	Gewicht kg
DUZ 50-S	4800/600	3500/600	5,0/600	IV	1350	250-1700	150x70x1200	+/- 100	1045	327	355	1375
DUZ 60-S	5700/600	3800/600	6,0/600		1550	250-1900	150x70x1200		1185	339	345	1560
DUZ 80-S	8000/600	4800/600	7,0-8,0/600		1550	160-1700	200x70x1200		1185	350	320	1995
DUZ 100-S	8000/900	7500/600	8,0/900		1550	160-1700	200x80x1200		1170	380	315	2160

- 3 Hydraulikfunktionen erforderlich
- inkl. Anschlussschläuche und Kupplungen
- serienmäßig 360 Grad endlos drehbar
- serienmäßig Drehgerät mit Schneckenantrieb
- serienmäßig separater Seitenschub
- serienmäßig mit angeschraubten Gabelzinken
- serienmäßig mit Vorspannung der Gabeln
- serienmäßig mit Doppel-Druckbegrenzungsventil
- serienmäßig mit Schutzbügel Typ SB-DG (dreht nicht mit)
- Zylinderschutz auf Anfrage

- Magnetventil auf Anfrage (12 V, 24 V, 48 V, 80 V - bitte angeben)
- Manometer + Handrad zur Druckregulierung (bis 160 bar) auf Anfrage
- Aufsteckschuhe siehe Seite 217
- Gießereiausführung siehe Seite 221

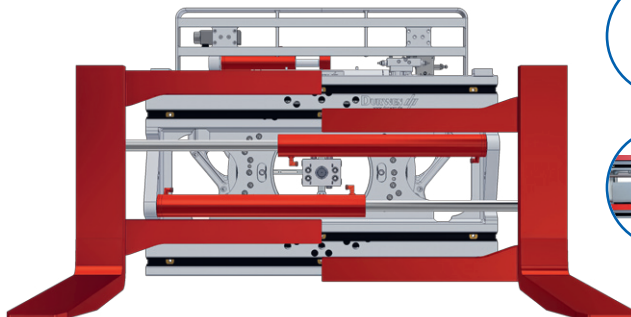

angeschraubte Gabelzinken

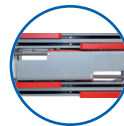

Option: Zylinderschutz

DURWEN
Anbaugeräte für Gabelstapler

Kompetenz seit mehr als 75 Jahren