

Zinkenverstellgerät

PZV-GSI
ISO III

Profilgeführt, integriert, mit sep. Seitenschub +/- 100, serienmäßig mit angeschraubten Gabelzinken

Das Zinkenverstellgerät Typ PZV-GSI verwendet T-Profile zum Verstellen der Gabelzinken. Das kompakte Design bietet Zuverlässigkeit und eine ausgezeichnete Sicht für den Fahrer. Ein separater Seitenschub ermöglicht die Nutzung des gesamten Seitenschubs bei jeder Gabelstellung. Vorbereitet auch für die Verwendung von Standardgabelzinken nach ISO 2328. Bei geringem Gewicht und einem geringen Vorbaumaß erhält der Stapler dadurch sehr gute Werte in der Resttragfähigkeit.

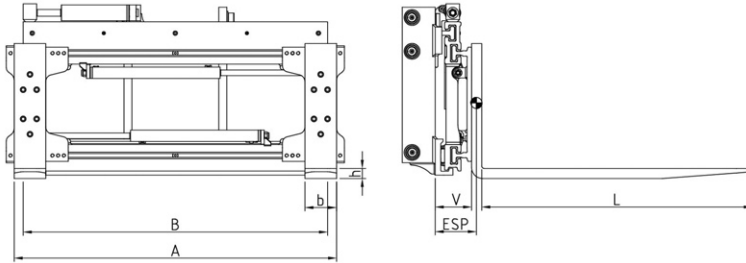

Typ	Tragfähigkeit kg LSP mm	für Stapler to LSP mm	ISO	Breite B mm	Öffnungsbereich A AK-AK mm	Gabelzinken b x h x L mm	Seitenschub mm	V mm	ESP mm	Gewicht kg	
PZV 30-GSI*	3000/500	3,0/500	III	1040	475-1105	125x45x1200	+/-100	146	210	398	
				1150	475-1215				208	406	
				1350	475-1415				200	423	
PZV 35-GSI	3500/500	3,0/600- 3,5/500		1150	490-1230	140x50x1200			146	215	451
				1350	490-1430				205	468	
PZV 45-GSI	5000/500	3,5/600- 5,0/500		1150	490-1230	150x60x1200			+/-100	162	233
			1350	490-1430	223		598				
			1450	490-1530	220		604				
PZV 48-GSI	5000/600	5,0/600	1350	490-1430	150x60x1200	+/-100	162	220			605
			1550	490-1630				215			623

- 2 Zusatzhydrauliken erforderlich
- inkl. Anschlussschläuche bis zur Übergabestelle des Staplers (anbaufertig)
- serienmäßig mit angeschraubten Gabelzinken
- serienmäßig separater Seitenschub
- für Zinkenaufnahme nach ISO 2328
- inkl. Seitenwangen, Kettenanker und Rollenbolzen, ohne Laufrollen

- Gewichtsangaben ohne Berücksichtigung der Seitenwangen
- ESP-Werte ab Vorderkante Wange
- Vorbaumaß-Werte (V) ab Vorderkante Wange zuzüglich Gabelzinkenstärke
- Schutzbügel auf Anfrage
- Lastschutzgitter Typ LS-RP siehe Seite 219
- für lange Gabelzinken geeignet
- kein Klammern der Last möglich

*Ab GZ-Länge 1600 mm ändert sich der Querschnitt

Typ	Gabelzinken b x h mm
PZV 30-GSI	125x50

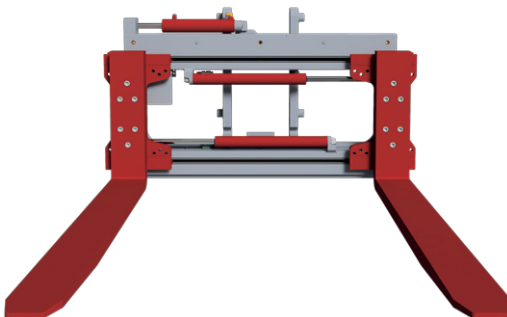

DURWEN
Anbaugeräte für Gabelstapler

Kompetenz seit mehr als 75 Jahren