

# Vorschub-Mehrfachpalettengabel für 1-2 und 1-2-3 Paletten



Die **Vorschub-Mehrfachpalettengabel** ist in der Lage LKW von einer Seite zu Be- und Entladen. Dabei besitzt das Gerät die Vorteile der Doppelpalettengabel wie Seitenschub, schlanke Gabelzinken, Aufnahme von einer oder zwei Paletten sowie seitliches Zusammenfahren der Paletten. Der Vorschubweg ist ausreichend für die übliche LKW-Breite von 2400 mm.



Abb. = VDPK

## Vorschub-Doppelpalettengabel - 1/2 Paletten

Typ	für Stapler to LSP mm	min. GT Breite mm	Tragf. kg LSP mm	ISO	Breite B mm	Öffnungsbereich A AK-AK mm	Paarabstand M mm	GZ b x h x L mm	Vorschub S mm	Seitenschub mm	V1+V2 ges. mm	ESP 1/ ESP 2 hor. mm	ESP 1/ ESP 2 vert. mm	Gewicht kg
VDPK 45	4,5-5,0/600	1150	2600/600	III	1200	560-1940	560	80x45x1200	650	+/- 100	550	377/814	366/324	1150
VDPK 50	5,0/600	1150	2600/600	IV										1170

## Vorschub-Dreifachpalettengabel - 1/2/3 Paletten

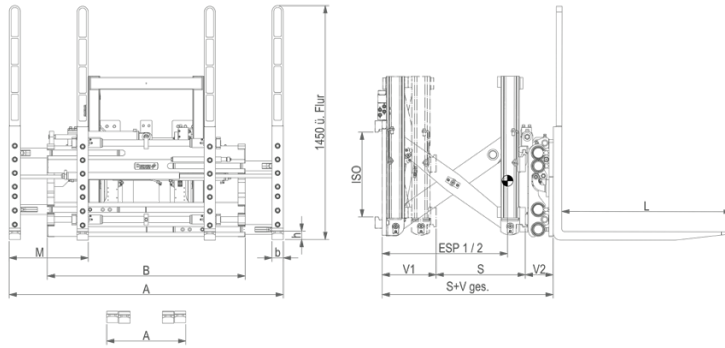
Typ	für Stapler to LSP mm	min. GT Breite mm	Tragf. kg LSP mm	ISO	Breite B mm	Öffnungsbereich A AK-AK mm	Paarabstand M mm	GZ b x h x L mm	Vorschub S mm	Seitenschub mm	V1+V2 ges. mm	ESP 1/ ESP 2 hor. mm	ESP 1/ ESP 2 vert. mm	Gewicht kg
VDRPK 45	5,0/600	1150	3000/600	III	1630	560-2285	510/560	60x45x1200	650	+/- 125	554	400/870	360/323	1390
VDRPK 60	6,0/600	1150	3800/600	IV										
VDRPK 70	7,0/600	1150	3900/600	IV				554	410/882	354/319	1430			
VDRPK 80	8,0/600	1150	4500/600	IV								60x50x1200	970	+/- 150

- 3 Hydraulikfunktionen erforderlich
- inkl. Anschlussschläuche und Kupplungen
- serienmäßig separater Seitenschub bei Mehrfachpalettengabeln
- Magnetventil auf Anfrage (12 V, 24 V, 48 V, 80 V - bitte angeben)
- automatischer Schmierstoffgeber VDPK auf Anfrage
- VDRPK auf Anfrage

ESP 1 = eingefahren  
ESP 2 = ausgefahren

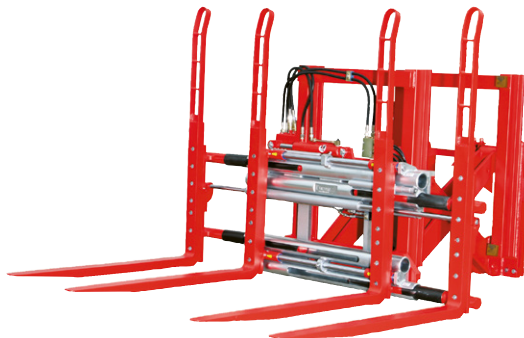

Bild zeigt Typ VDPK 45-